

MiniFluxHiper

Ficha Técnica

Características Generales del Ventilador Centrifugo, MiniFluxHiper.

El Ventilador Centrifugo, MiniFluxPlus. es un ventilador centrífugo hacia atrás de eficaz productividad. Funciona con un voltaje de CA de 110/120V y una frecuencia de 60Hz. Diseñado con un motor de rotor externo de CA, el ventilador cuenta con un impulsor hecho de aluminio PA66 y un rotor de fundición de aluminio. Esta construcción robusta asegura una larga vida útil, con una expectativa de 30,000 horas bajo condiciones operativas nominales, además cuenta con un capacitor de trabajo de 500VAC.

El ventilador está diseñado para cumplir con los estándares internacionales GB12350 para seguridad en motores de baja potencia, JB/T 10563 para ventiladores centrífugos, y EN60335-1, para la seguridad de electrodomésticos, también cumple con las regulaciones RoHS y ha recibido las certificaciones CCC y CE, asegurando altos estándares de seguridad y ambientales. Ideal para una amplia gama de aplicaciones industriales y comerciales, el MiniFluxHiper destaca por su bajo consumo energético y su capacidad para manejar altas presiones de aire, lo que lo convierte en una opción eficiente y económica. Su funcionamiento silencioso y su facilidad de instalación aseguran una experiencia sin complicaciones desde el primer uso.

Aplicaciones del Ventilador Centrifugo, MiniFluxHiper.

El ventilador MiniFluxHiper es ideal para aplicaciones que requieren un movimiento eficiente del aire y una alta fiabilidad, como en sistemas HVAC, refrigeración industrial y sistemas de ventilación en entornos residenciales, comerciales e industriales.

Garantía del Ventilador Centrifugo, MiniFluxHiper.

1 (un) año de garantía certificado por escrito sujeto a clausulas VentDepot.



Características Técnicas Específicas del Mini Ventilador Centrifugo, MiniFluxPlus.

Clave	Cantidad	Flujo de Aire		Ø de Rotor Pulg	RPM	Consumo W	Amperaje A	Voltaje		Nivel Sonoro dB	Peso Kg	Dimensiones con Empaque en cm.		
		m³/h	CFM					V	Hz			Base	Alto	Ancho
MXIEH-001	1 Pza.	590	348	4	2000	210	1.70	110/120	60	61	4.550	34	18	34
MXIEH-002	2Pzas	590	348	4	1850	210	1.70	110/120	60	61	9.100	34	36	34
MXIEH-003	3Pzas	590	348	4	1850	210	1.70	110/120	60	61	13.650	34	54	34



MiniFluxHiper

Ficha Técnica

Dimensiones Generales del Ventilador Centrifugo, MiniFluxHiper, en mm.					
Clave	A	B	C	D	E
MXIEH-001 A MXIEH-003	180	170	Ø140	110	260

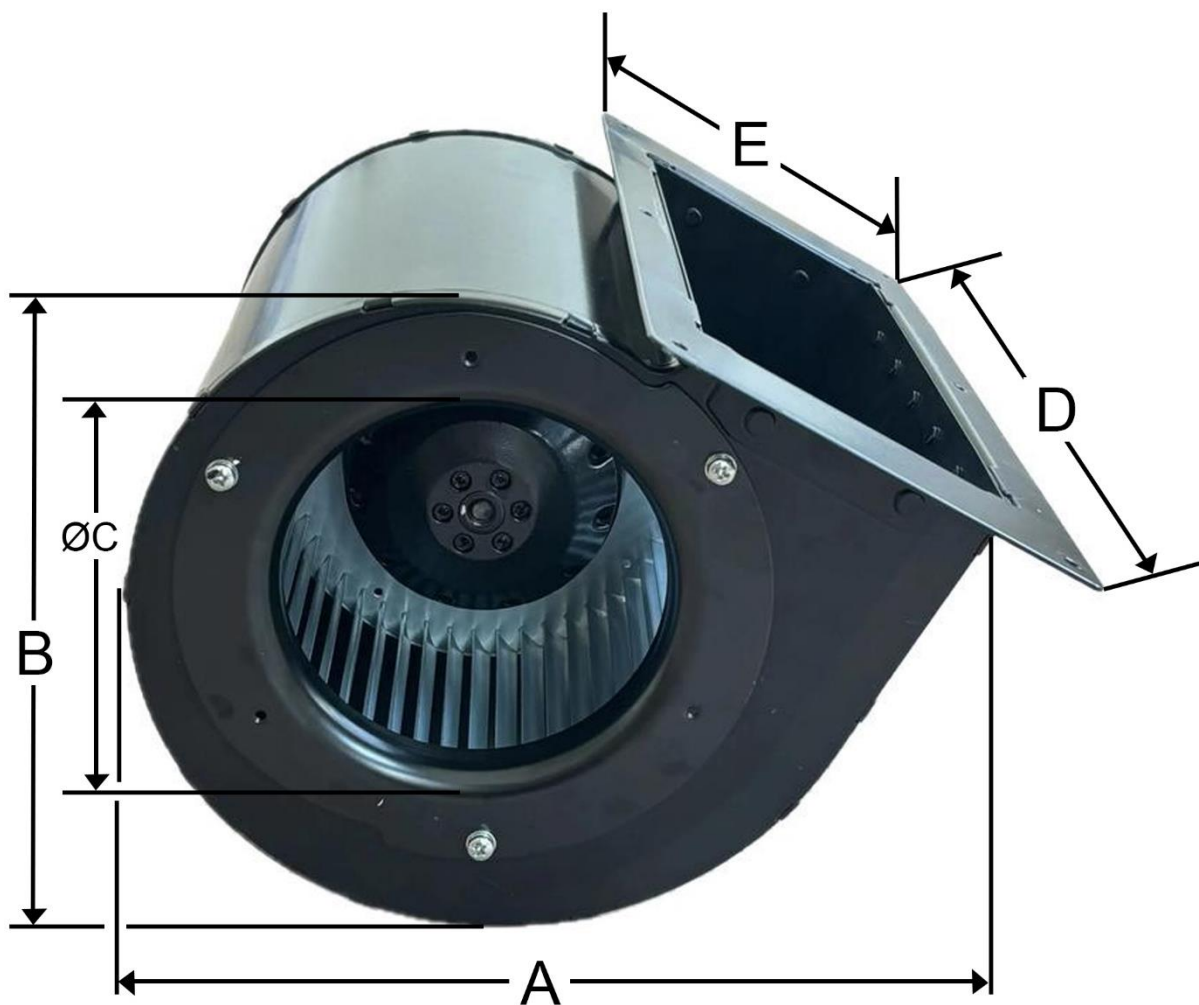

MiniFluxHiper

Ficha Técnica

Curvas de Operación

MXIEH-001 a MXIEH-003



Diagrama de cableado

MXIEH-001 a MXIEH-003

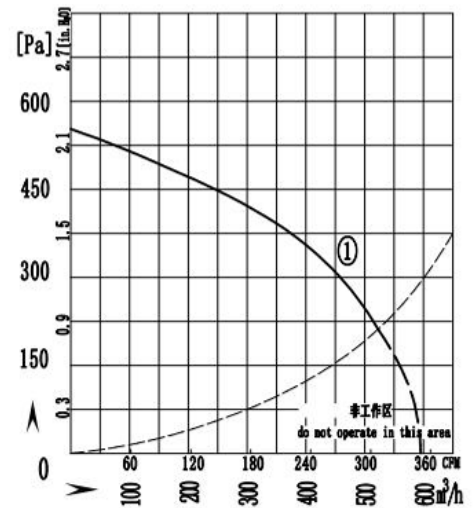
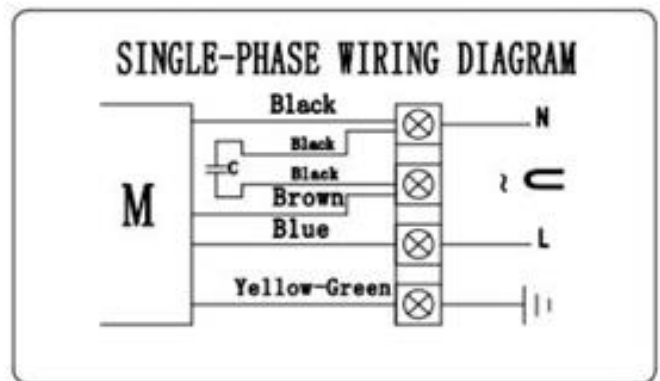

MiniFluxHiper

Ficha Técnica

Galería del Ventilador Centrifugo, MiniFLuxHiper.



Versión de Corrección	Nombre del Autor	Descripción del Error	Descripción de Corrección	Vo.Bo. Supervisor.
V1	Samantha Hernandez	Ficha Nueva	Ninguna	J. L.

